

MOBILEGO

IMUVAUNU PYÖRILLÄ HITSUKSEN KOHDEPOISTOON

MobileGo on siirrettävä hitsaussavun suodatin jossa on sisäänrakennettu puhallin ja letkuimuvarsi sisäisellä tukivarrella. Sisältää vaihdettavat suodattimet.

Neljän pyörän (joista kaksi on jarrullisia pyöriä) ansiosta MobileGo soveltuu käytettäväksi suhteellisen pienissä tiloissa tai lähellä hitsauspistettä ja on helppo siirrellä tarvittaessa.

MobileGo on lähtötason kohdepoistolaite. Se soveltuu kun hitsataan 1 kela kiinteää lankaa (15 kg) tai 7,5 kg elektrodeja kuukaudessa ja TIG-hitsaukseen (rajoittamaton).



SOVELLUKSET

MobileGo on tarkoitettu käytettäväksi seuraavissa sovelluksissa:

- MIG-MAG/GMAW hitsaus
- TIG hitsaus
- FCAW hitsaus
- puikko/MMAW hitsaus
- hiominen
- kiillotus
- viimeistely



TEKNISET TIEDOT

■ Fyysiset mitat ja ominaisuudet	
Materiaali (kotelo):	sähkösinkitty teräs (DIN EN 10152)
• teräslaatu	• DC01+ZE
• teräslaatu no.	• 1.0330
Väri	keltainen RAL 1004 harmaa RAL 7011
Paino (netto) ilman vartta	84 kg
Virtajohto:	
• tyyppi	• 3G1.5
• pituus	• 6 m
■ Imuvarsi	
Tyyppi	EconomyArm (EA)
Materiaali	letku
Halkaisija	Ø 160 mm
Huuva aukko	Ø 300 mm
Pituudet:	
• EA-2	• 2 m
• EA-3	• 3 m
Paino:	
• EA-2	• 11 kg
• EA-3	• 13 kg
■ Suodattimet	
Esisuodatin kasetti:	
• materiaali	• polyesteri
• pinta-ala	• 1 m ²
• tehokkuus	• G2 / EN 779
• pestävissä	• ei
HEPA suodatinkasetti:	
• materiaali	• lasikuitu
• pinta-ala	• 15 m ²
• tehokkuus	• HEPA E12 / EN 1822:2009
• pestävissä	• ei

■ Hitsaussavuluokka	
W3	ISO 15012-1:2013
■ Suorituskyky	
Puhallintyyppi	keskipako
Imuteho huuvaossa	max. 850 m ³ /h
Puhallinnopeus	2800 kierrosta minuutissa
Äänitaso ISO 3746)	67 dB(A)
■ Sähkö tiedot	
Sähköteho	1,1 kW
Jännite	• 230V/1ph/50Hz
Moottori tyyppi	IEC
Pistoke:	• 230V/1ph/50Hz
■ Ympäristö- ja prosessiolosuhteet	
Toimintalämpötila:	
• min.	• 5°C
• nom.	• 20°C
• max.	• 70°C
Max. suhteellinen kosteus	90%
Ulkokäyttö:	ei
Säilytys:	• 5-45°C • suht. kohteus max. 80%
■ Optiot ja erikoisversiot	
MobileGo-AC/2m (215)	MobileGo aktiivihiilisuodattimella HEPA:n sijaan. (vaihdettavissa)
MobileGo-AC/3m (215)	

Tyyppi	MobileGo/2m			MobileGo/3m		
Connection voltage	230V/1ph/50Hz			230V/1ph/50Hz		
■ Order information						
Article no.	0000111449			0000111470		
• MobileGo-AC	0000112350			0000112353		
Number/package	1			1		
■ Kuljetuspakkaus						
Bruttopaino						
Mitat						
Max. palettia	2			2		
Tariffi koodi	84213925			84213925		

MITAT

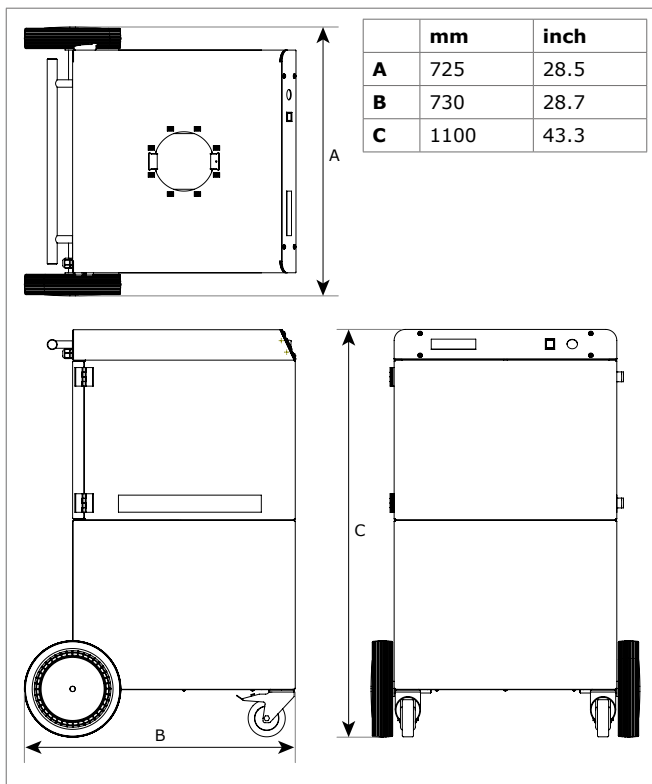

TYÖALUE

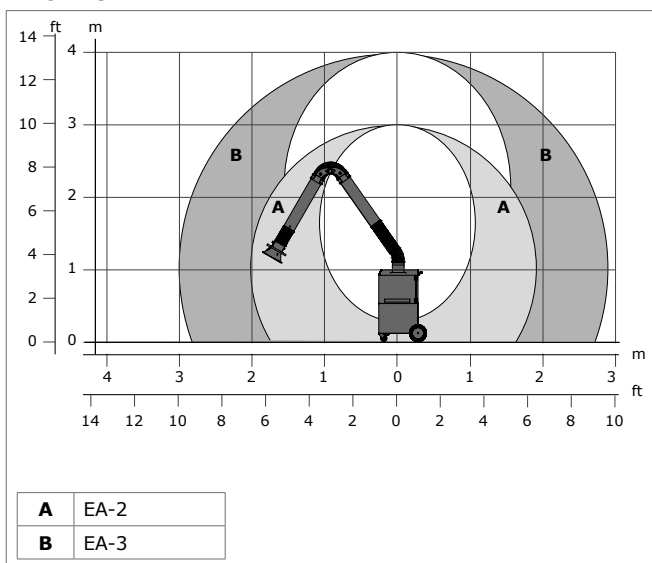

OMINAISUUDET JA EDUT



Yksinkertainen käyttää
Suodattimen kunnon ilmaisun, äänihälytys

Maahantuonti ja myynti:

TAMMIHOLMA OY
Puh. 09 350 5220

www.tammiholma.fi